

Unic Vosges

6 A Porteur
8 A Porteur
8 RA Porteur et Tracteur
9 A Porteur
9 RA Tracteur



Unic Vosges

- 6 A Porteur
- 8 A Porteur
- 8 RA Porteur et Tracteur
- 9 A Porteur
- 9 RA Tracteur

garage Kurve
 MAX THOMMEN
 4416 BUBENDORF
 ☎ 061 / 84 84 21



Intérieur de la cabine



Basculement à 60°



Moteur 4 cyl.,
110 ou 136 ch

Version porteur

Version tracteur



Le plancher, très bas, et les poignées montoires rendent l'accès au poste de conduite particulièrement facile. Le siège conducteur est réglable et le pare-brise panoramique offre une visibilité exceptionnelle. Précision et élégance se retrouvent dans l'aménagement intérieur et le tableau de bord. Acôté du chauffeur, la banquette accueille deux passagers pour lesquels l'isolation et la climatisation de la cabine sont la touche finale du confort.

La cabine avancée des Vosges bascule à 60° par rapport au châssis. Accessibilité totale du moteur et de la boîte de vitesse. Rapidité et rentabilité des interventions mécaniques.



1. Pour basculer la cabine : dévisser les vis de sécurité situées derrière les sièges, retirer la gaine protectrice du frein à main et fermer les portières. Introduire dans son logement le bras de levier de la pompe hydraulique placée derrière la cabine, actionner manuellement le bras de levier.



2. La cabine est en position d'équilibre à 45°. Elle peut être bloquée dans cette position à l'aide d'une goupille : introduire la goupille dans l'orifice prévu sur le vérin de basculement.

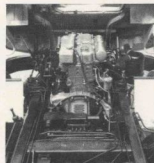

3. A partir de la position d'équilibre, la fin du basculement est obtenue par une simple poussée. A 60°, la cabine repose vers l'avant. Le moteur, la boîte et tous les équipements auxiliaires sont parfaitement accessibles.



4. Pour ramener la cabine dans sa position route : dans un premier temps, la ramener à 45° en la poussant d'avant en arrière. Ensuite, lever la manette de décompression de la pompe hydraulique : la cabine descend toute seule et en douceur.

Unic Vosges

6 A Porteur
8 A Porteur
8 RA Porteur et Tracteur
9 A Porteur
9 RA Tracteur



Moteur, Unic, Diesel 4 cylindres
Injection directe

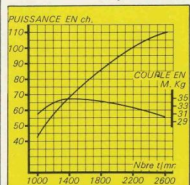

- Type L 32 SD
- Cylindrée 4493 cm³
- Chernes humides
- 110 ch à 2600 tr/min
- Couple maxi 35 mkg à 1400 tr/min

Equipe les Vosges 6 A et 8 A

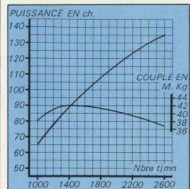

- Type L 32 S
- Cylindrée 5380 cm³
- 135 ch à 2600 tr/min
- Couple maxi 42 mkg à 1400 tr/min

Equipe les Vosges 8 RA 9 A et 9 RA

Equipent les Vosges 6A et 8A

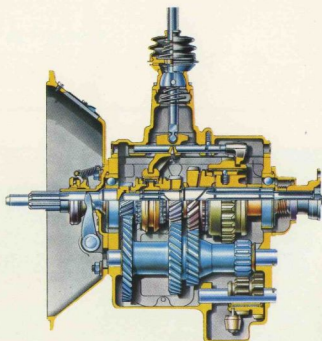

Boîte de vitesses Unic 8 MTHR
4 rapports AV dont 3 synchronisés

Rapports					
1	2	3	4	AR	
0,160	0,323	0,593	1	0,137	

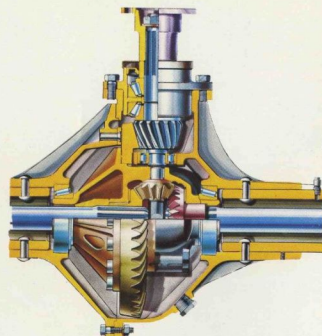

Pont arrière porteur à simple réduction.

Equipent les Vosges 8RA 9A 9RA

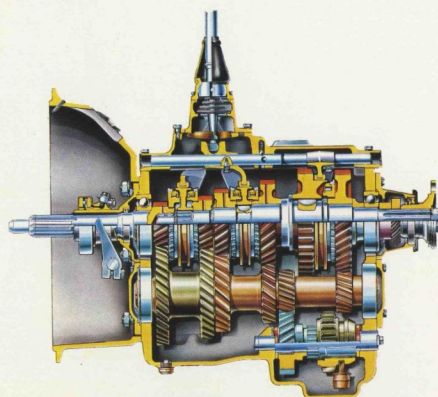

Boîte de vitesses Unic B 150
5 rapports AV tous synchronisés (synchros Porsche)

Rapports					
1	2	3	4	5	AR
0,151	0,278	0,448	0,681	1	0,150

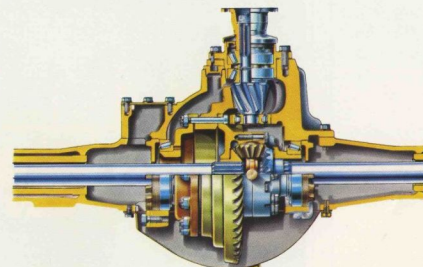

Pont arrière porteur à simple réduction.
En option : pont à 2 vitesses donnant 10 vitesses - rapport 1/39

Unic Vosges

6 A Porteur
8 A Porteur

Les Unic Vosges P 6A et P 8A sont des citadins - légers, maniables, ils donnent leur pleine mesure dans les difficultés de la circulation urbaine.

Bien chargés, grâce à leur faible poids mort, ils se faufilent, s'imposent, se garent, repartent, utilisent à fond leur excellent rayon de braquage et les 110 ch de leurs moteurs.

Pour être légers, ces véhicules n'en connaissent pas moins la valeur de l'argent; économiques à l'achat, leur robustesse confirme, dans l'utilisation, cette sobriété naturelle.

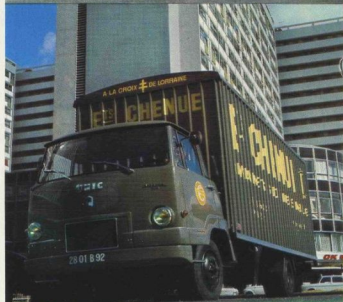

MODELE	VOSGES P6A	VOSGES P8A	VOSGES P8RA	VOSGES P9A	VOSGES T8RA	VOSGES T9RA
MOTEUR	110 ch	110 ch	135 ch	135 ch	135 ch	135 ch
BOITE	4 AV dont 3 synchro + 1 AR	4 AV dont 3 synchro + 1 AR	5 AV toutes synchro + 1 AR	5 AV toutes synchro + 1 AR	5 AV toutes synchro + 1 AR	5 AV toutes synchro + 1 AR

Unic Vosges

8 RA Porteur et Tracteur
9 A Porteur
9 RA Tracteur

Dans la famille des Vosges, les 8 RA, 9A et 9RA sont les aînés des Unic 6A et 8A. Si une partie de leur activité se passe en trafic urbain, ils quittent facilement la ville pour battre la campagne et s'attaquent volontiers aux grandes voies routières.

Les 135 ch de leur moteur 4 cylindres leur permettent jusqu'à 12,5 t de poids total en charge, dans la version porteur, et de 19 t à 21 t dans la version tracteur.

Ces cinq rapports synchronisés de leur excellente boîte de vitesse, le faible rayon de braquage, la puissance du moteur, rendent la conduite de ces véhicules particulièrement facile et agréable.

Parce qu'ils savent s'adapter, les Vosges 8RA-9A et 9RA offrent de grandes possibilités d'utilisation : porteurs ou tracteurs, de 10,99 t (à la limite de la licence C) à 21 t, ils restent des citadins mais ce sont déjà des routiers.

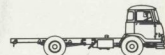
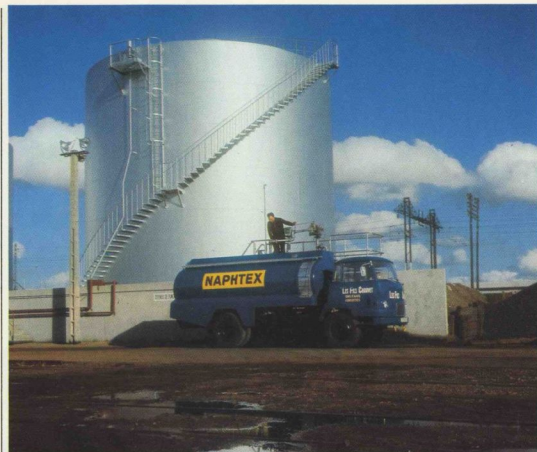
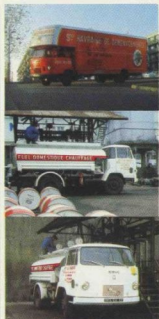

UNIC